

## テープの貼付時のエア抜け性を評価する

サンプル幅 : 50mm x 100mm  
被着体 : AL板  
加圧条件 : 23°C/50% RH、荷重500g  
※ 500gの重りとテープ間にアクリル板を挟み、面で荷重をかける。  
試験環境 : 23°C/50% RH  
テープと被着体間の残存エアを目視評価。

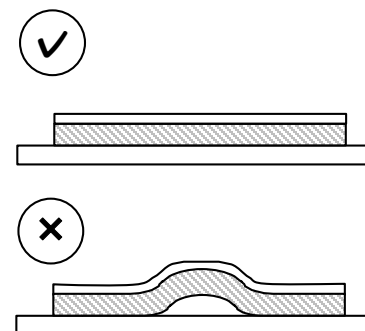

※本試験に関する他の試験条件は製品毎の技術資料をご確認ください。

※試験条件が本資料と技術資料で異なる場合、技術資料の条件が実際の測定条件になります。

※本試験条件は当社ホームページの掲載資料が対象です。掲載されていない試験条件につきましては、個別の技術資料をご確認いただくか、担当営業までお問い合わせください。