

鉛筆硬度 (JIS K5600-5-4準拠)

フィルムの表面硬度を評価する試験方法

サンプル : 25mm×25mm
被着体 : ガラス
測定環境 : 23℃/50% RH
荷重 : 750g
速度 : 0.5~1mm/s
7mm以上移動したときの傷付き具合を評価。
傷跡を生じなかった最も硬い鉛筆の硬度を試験結果とする。

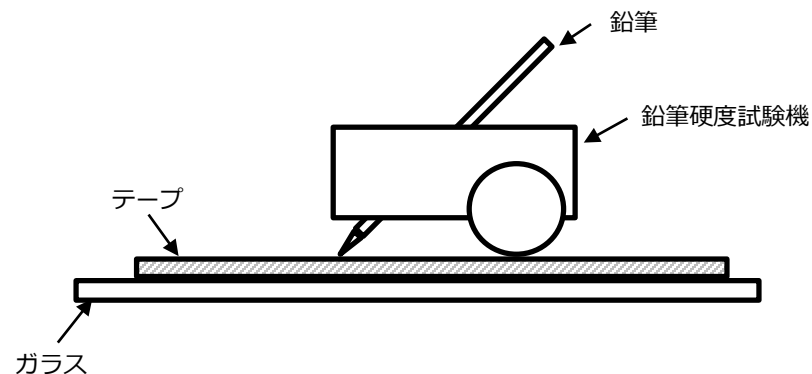

※本試験に関する他の試験条件は製品毎の技術資料をご確認ください。

※試験条件が本資料と技術資料で異なる場合、技術資料の条件が実際の測定条件になります。

※本試験条件は当社ホームページの掲載資料が対象です。掲載されていない試験条件につきましては、個別の技術資料をご確認いただくか、担当営業までお問い合わせください。